

|                                      |                          |
|--------------------------------------|--------------------------|
| <b>Código</b>                        | TAPON20                  |
| <b>Descripción</b>                   | TAPON PRECINTO D61 NEGRO |
| <b>Material</b>                      | (H) POLIETILENO (PEHD)   |
| <b>Peso componente solo plástico</b> | 22gr                     |
| <b>Color</b>                         | (G2) NEGRO               |

**ESPECIFICACIONES**

**TOLERANCIAS**

|                                   |       |     |         |
|-----------------------------------|-------|-----|---------|
| <b>Altura</b>                     | 29,70 | +/- | 0,59 mm |
| <b>Peso</b>                       | 22,00 | +/- | 2/2 gr  |
| <b>Diam. tapón base exterior</b>  | 74,00 | +/- | 1,48 mm |
| <b>Diam. tapón rosca interior</b> | 55,50 | +/- | 0,50 mm |
| <b>Diam. tapón rosca exterior</b> | 60,50 | +/- | 0,50 mm |



**Código** TAPON20  
**Descripción** TAPON PRECINTO D61 NEGRO

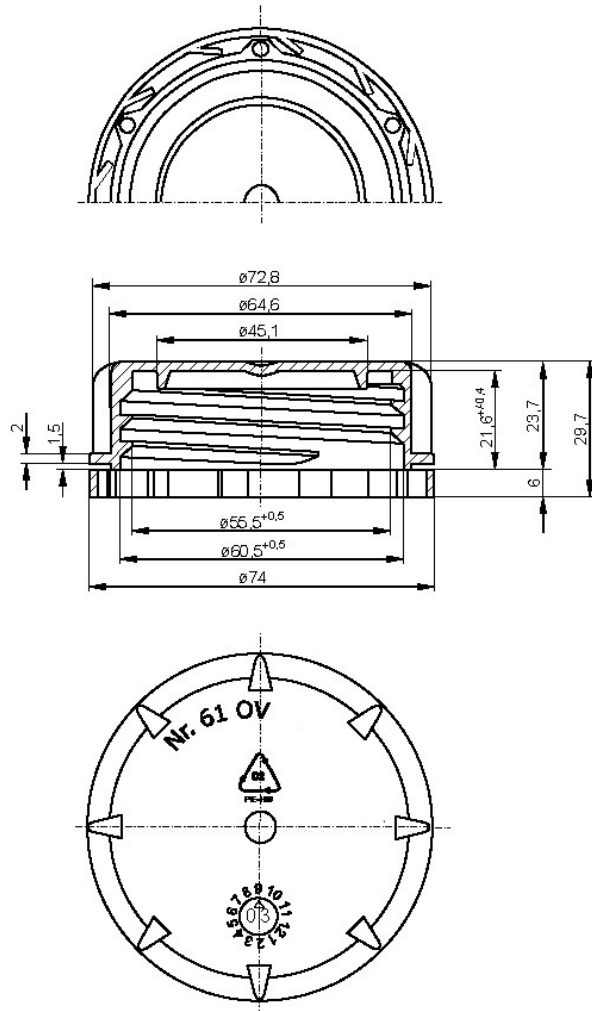

**Código** TAPON20  
**Descripción** TAPON PRECINTO D61 NEGRO

Fecha edición documento :21/01/2025

| Código   | Cdad. por<br>unidad<br>medida | Alto (cm) | Longitud<br>(cm) | Ancho<br>(cm) | Cubicaje (cm3) | Peso   | Tipo<br>Palet | Cajas por<br>manto | Nº de<br>embal. por<br>palet | Nº de<br>embalajes<br>en altura |
|----------|-------------------------------|-----------|------------------|---------------|----------------|--------|---------------|--------------------|------------------------------|---------------------------------|
| UD       | 1                             |           |                  |               | 195,84         | 22 Gr  |               |                    |                              |                                 |
| EMBALAJE | 500                           | 39        | 60               | 40            | 93.600         | 11 Kg  |               |                    |                              |                                 |
| PALET    | 10000                         | 204       | 120              | 80            | 1.958.400      | 220 Kg | E             | 4                  | 20                           | 5                               |