

Código TAP26
Descripción TAPON D28 BLANCO BISAGRA
Material (H) POLIETILENO (PEHD)

Peso componente solo plástico 5,2gr

Color (B1) BLANCO

ESPECIFICACIONES

TOLERANCIAS

Altura 23,20 +/- 0,46 mm

Peso 5,20 +/- 2/2 gr

Diam. tapón base exterior 31,60 +/- 0,63 mm



Información adicional Par de apriete recomendado 3.5 N.m

Código TAP26
Descripción TAPON D28 BLANCO BISAGRA

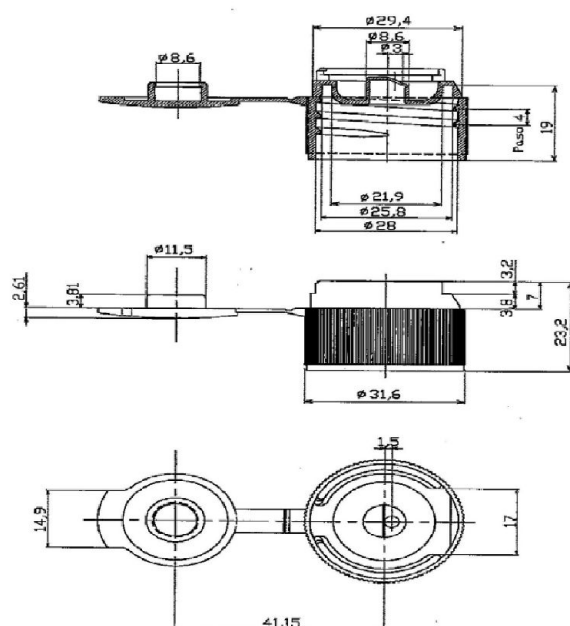

Código TAP26
Descripción TAPON D28 BLANCO BISAGRA

Fecha edición documento :09/10/2024

Código	Cdad. por unidad medida	Alto (cm)	Longitud (cm)	Ancho (cm)	Cubicaje (cm3)	Peso	Tipo Palet	Cajas por manto	Nº de embal. por palet	Nº de embalajes en altura
UD	1				41,6	5,2 Gr				
EMBALAJE	2000	31	59	40	73.160	10,4 Kg				
PALET	24000	104	120	80	998.400	124,8 Kg	E	4	12	3